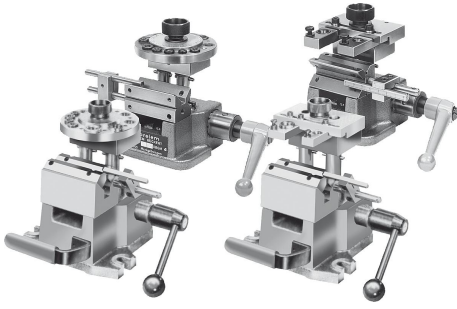

## Ürün açıklaması/Ürün resimleri

**Açıklama****Model:**

A aşağıdakilerden oluşur:

- 08550 Delme bağlama aparatı DIN 6348
- 08710 Dayanaklı prizma
- 08640 Endeks delme pulu, 16 standart delme burcu çapı ile birlikte, bkz. Tablo. Ara ölçüleri kısmen geçmeli delme burçları DIN 173 ile elde etmek mümkündür.

B aşağıdakilerden oluşur:

- 08550 Delme bağlama aparatı DIN 6348
- 08710 Dayanaklı prizma
- 08650 Delme burcu taşıyıcı plakası, 5-8, Ø 8, Ø 10, Ø 12 ve Ø 15 boyutunda 4 delme burcu taşıyıcısı ile. Ara ölçüleri, DIN 173 geçmeli delme burçları ile elde etmek mümkündür. İstekleriniz doğrultusunda boyut 1 ile 4 arasında delme burçları için delme burcu taşıyıcıları, bkz. Tablo. Tüm delme burcu taşıyıcıları boyut 0 ve 2 taşıyıcı plaka için kullanılabilir.

**Bilgi:**

Döner tablalı delme bağlama aparatları, torna parçalarında enine delikler oluşturmak için oldukça uygundur. Temel eleman olarak 0 ve 2 boyutunda DIN 6348 delme bağlama aparatı kullanılır.

Normal dayanak plakası yerine mm ayrımlı, ayarlanabilir dayanaklı bir prizma mesnedi kullanılır. Sütunlar üzerine endeks delme pulu veya delme burcu taşıyıcı plakası monte edilir. Montaj çok kolaydır ve uzmanlık bilgisi gerekmeden yapılabilir. Tüm parçalar tek tek sonradan da teslim edilebilir. Böylelikle A ve B modelleri arasında değiştirme imkanı vardır. Geçmeli delme burçları kullanıldığında, bir sıkıştırma işlemi kapsamında delme, havşa açma, raybalama ve diş açma işlemlerini gerçekleştirmek mümkündür.

## Çizimler

**Boyut 0**  
Ø 2 ile 28 mm arası iş parçaları için

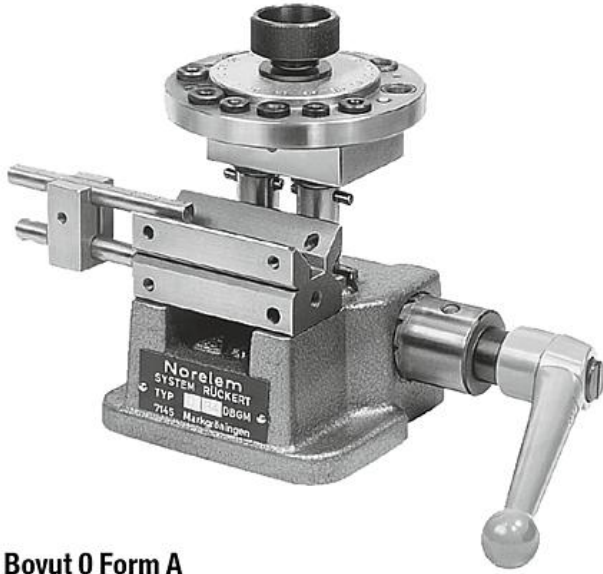

**Boyut 0 Form A**  
prizma ve endeks delme pulu ile



**Boyut 0 Form B**  
prizmalı ve burç taşıyıcı,  
Taşıyıcıların ayar aralığı: 64 mm

**Boyut 2**  
Ø 6 ile 60 mm arası iş parçaları için

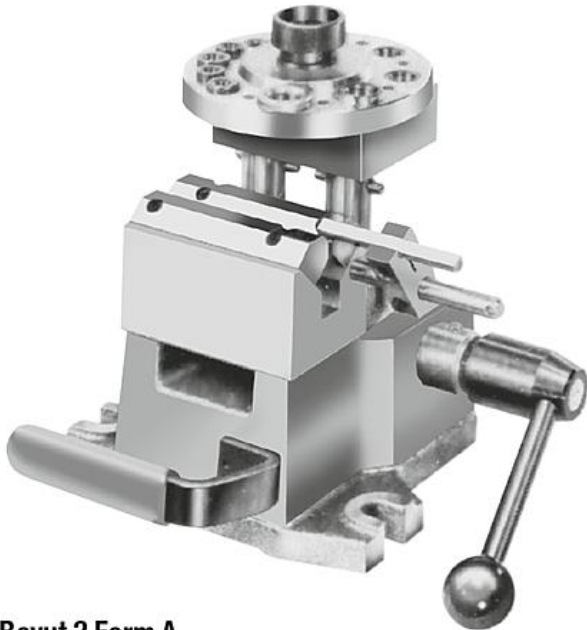

**Boyut 2 Form A**  
prizma ve endeks delme pulu ile

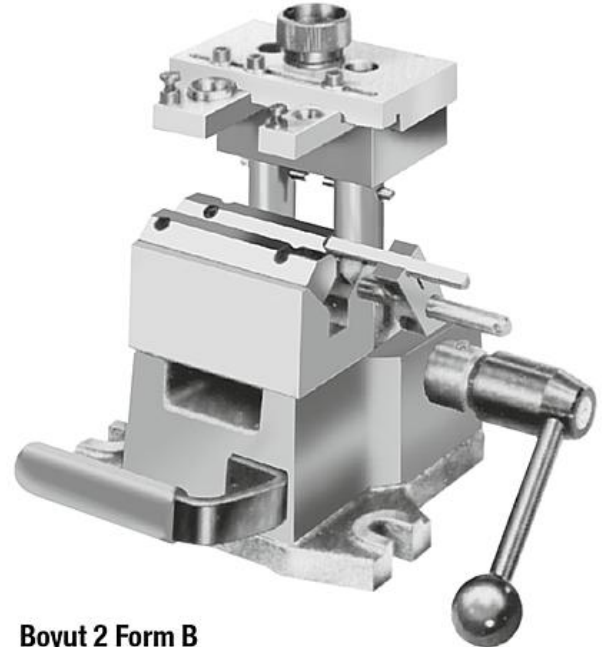

**Boyut 2 Form B**  
prizmalı ve burç taşıyıcı,  
Taşıyıcıların ayar aralığı: 100 mm

Üst prizma çıtalarını hizalamak için yakl.  
10 mm çapında bir mil yerleştirilmelidir, içten altıgen  
cıvatalar ancak bunun ardından sıkılmalıdır.

## Ürünlere genel bakış

Sipariş numarası	Boyut	Form
08630-10	0	A
08630-12	2	A
08630-20	0	B
08630-22	2	B