

Ürün açıklaması/Ürün resimleri



Açıklama

Malzeme:

Çelik.

2 bileşenli plastik kol elemanı.

Model:

Temperlenmiş ve galvaniz kaplama.

Yağlara karşı dayanıklı kol elemanı.

Bilgi:

Hızlı bağlama elemanı, otomatik olarak iş parçası yüksekliğine uygun ayarlanır. Bağlama yüksekliği, baskı civatası pozisyonunu manuel olarak değiştirilmeden yaklaşık olarak sabit bağlama kuvvetinde 13 mm dahilinde kademesiz ayarlanır. Kolun altındaki mafsalda bulunan ayar civatası ile bağlama kuvveti, gereksinimlere uygun olarak 2.500 N değerine kadar ayarlanabilir. Ana plakadaki delik düzeni milimetre ve inç ölçüleri için uygundur.

Çizimler

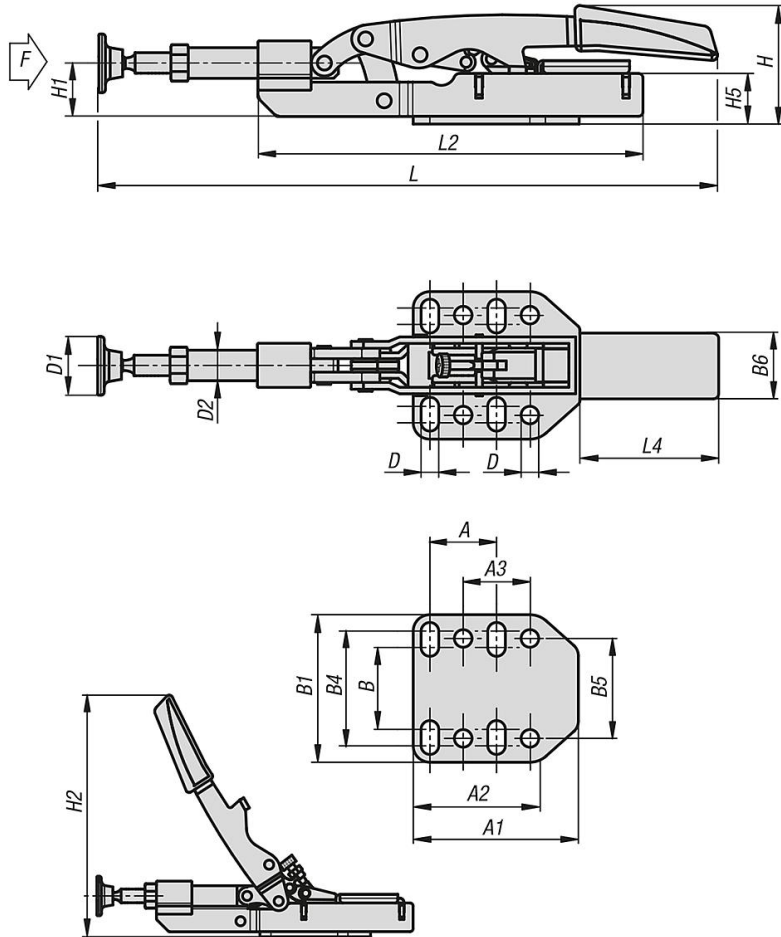

Ürönlere genel bakış

Sipariş numarası	A	A1	A2	A3	B	B1	B4	B5	B6	D	D1	D2	H	H1	H2	H5	L	L2	L4	Maks. bağlama yükseklięi	F kN
05305-035	25,4	53	38	25,4	33	60	48	38	32	6,5	23	12	46	27	155	25	233	154	73	35	2,5