

Ürün açıklaması/Ürün resimleri



Açıklama

Malzeme:
Islah çeliği.

Model:
dövme, siyah galvaniz kaplama.

Kullanım:

Kuvvetli sıkıştırıcı için yükseltme elemanı, makine tezgahı üzerine yerleştirilir ve sabitlenir. Ardından kuvvetli sıkıştırıcı, yükseltme elemanına vidalanır. Ayar civatası kullanılarak sıkıştırma kolunun yüksekliği kademesiz şekilde ayarlanır ve iş parçası sıkıştırılır.

Avantajlar:

- Birden fazla ara parça takılarak sıkıştırma yüksekliği artırılabilir.
- Sıkıştırma yükseklikleri kademesiz artırılır.
- Parçalar kolay monte edilir.
- 14–28 mm T kanallarda ve M12, M16, M20 ızgara sistemlerinde kullanılır.

Çizimler

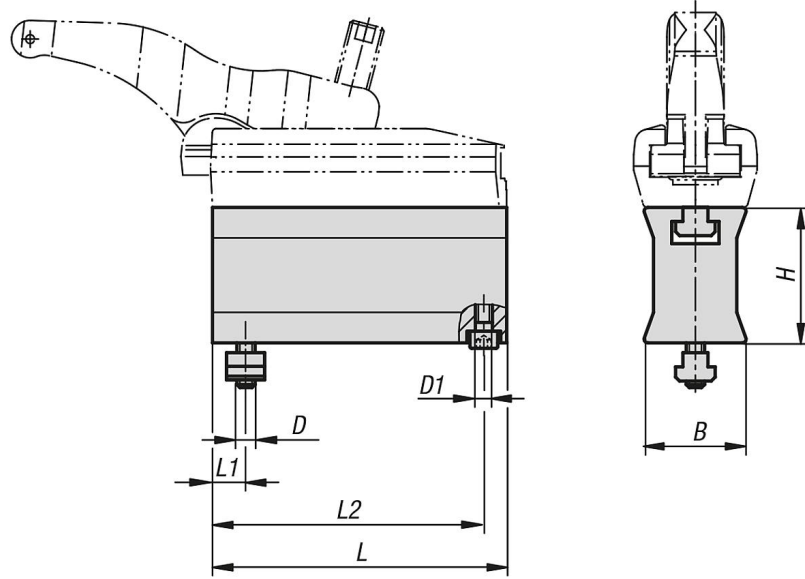

Ürünlere genel bakış

Sipariş numarası	Tip	Kanal genişliği	B	D	D1	H	L	L1	L2	Bağlama kuvveti kN
04630-012060	uzun	14	45	M12	M8	60	135	12	127	30
04630-016070	uzun	18	48	M16	M8	70	155	16	145	43
04630-020080	uzun	22	58	M20	M10	80	175	19	165	49
04630-112060	kısa	14	44,5	M12	M8	60	95	12	88	32
04630-116070	kısa	18	47,5	M16	M8	70	110	16	100	40

Ürünlere genel bakış
