

Ürün açıklaması/Ürün resimleri



Açıklama

Malzeme:

Ana gövde: Temper döküm.

Sıkıştırma çenesi: Sementasyon çeliği.

Model:

perdahlı.

Sıkıştırma çenesi: Sertleştirilmiş.

Bilgi:

Sıkıştırma çeneleri döndürülebilir: Perdahlı taraf, işlenmiş iş parçaları ve tırtıllı taraf işlenmemiş sıkıştırma yüzeyleri için. Sağlam sıkıştırma çenesini makine tezgahına getirmek için iki gergi civatasının kullanılmasını öneririz!

Sabitleme civataları olarak kanal genişliğine bağlı olarak T kanalları 07040 için olan civatalar kullanılabilir (ayrı sipariş edilmelidir).

Çizim bilgisi:

1) Sıkma torku maks. 50 Nm

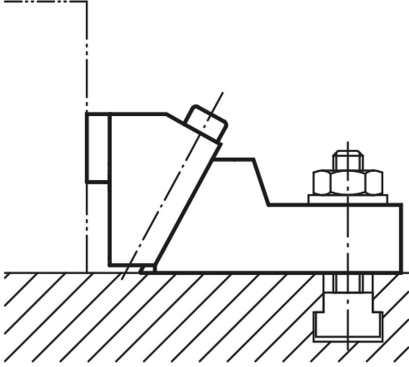

Çizimler

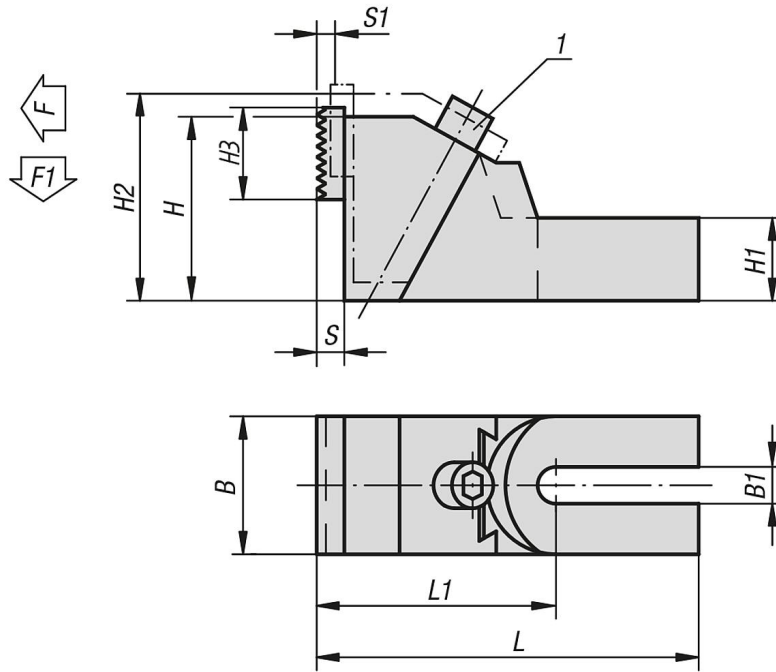

Ürüne genel bakış

Sipariş numarası	Uygun olduğu kanal genişliği	L	L1	B	B1	H	H1	H2	H3	S	S1	F kN	F1 kN
04500-19	12,14,16,18	177,5	112,5	65	19	85	37	99	40	12	8	-	2,26
04500-26	20,22,24,28,30	226,5	136,5	75	26	100	45	118	40	12	11	-	2,77
04500-38	32,36,42	262,5	157,5	90	38	120	55	145	40	12	15	-	3,33

Ürönlere genel bakıř
