

Ürün açıklaması/Ürün resimleri

**Açıklama****Malzeme:**

Islah çeliği.

Model:

temperlenmiş ve perdahlı.

Bilgi:

Çift taraflı germe demirleri özellikle çoklu gerdirmeler için uygundur.

Özel uygulamalar için sıkıştırma flanşı, sıkıştırma cıvatasını çözerek ölçülere uygun bir sıkıştırma flanşı ile değiştirilebilir. Sıkıştırma flanşı her zaman iki tarafta da bir dayanma noktasına sahip olmalıdır.

Çalışma prensibi:

1. Altıgen cıvatayı elle veya elektrikli bir aletle sıkın (maksimum sıkma torkuna uymaya dikkat edin). Sıkıştırma işlemi esnasında sıkıştırma flanşı otomatik olarak çeyrek bir dönüş gerçekleştirir ve ardından bağlama strokuna başlar.
2. Çözmek için işlemlerin tersini uygulayın. Sıkıştırma flanşı tekrar otomatik olarak başlangıç konumuna geçer (sıkıştırma cıvatası üzerinden sıkıştırma flanşının konumu değiştirilebilir).

Çizim bilgisi:

- 1) Altıgen cıvata
- 2) Yarık somun
- 3) Kilitleme cıvatası

Çizimler

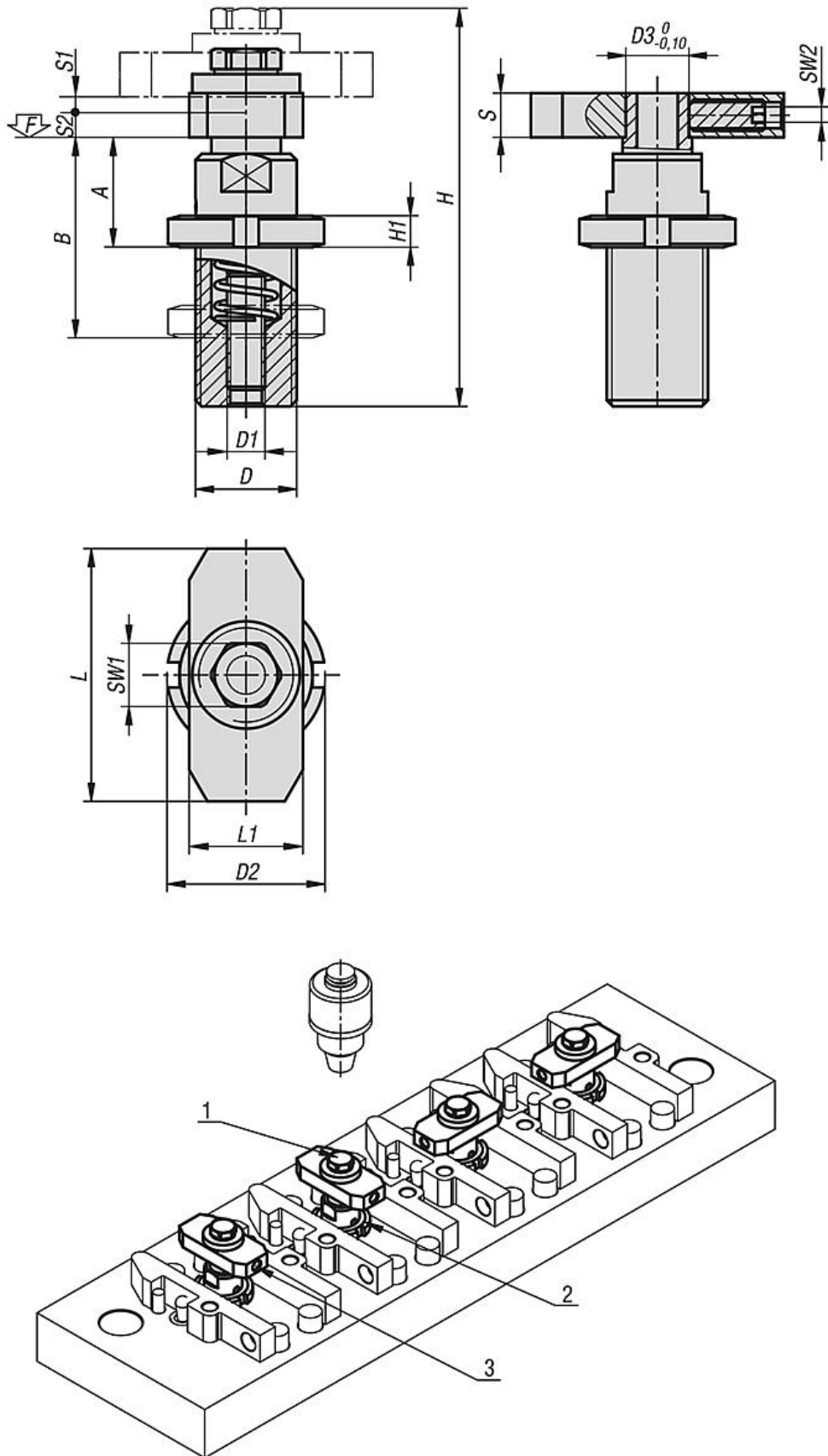

Ürünlere genel bakış

Sipariş numarası	D	D1	D2	D3	A	B	S	H	H1	L	L1	S1	S2	SW1	SW2	Sıkma torku maks. Nm	F maks. kN
04191-1640	M16x1	M6	25	10	15	25	7	61	5	40	18	4,5	2,5	10	2,5	10,4	8,97
04191-2460	M24x2	M8	36	14	22	35	9	87	7	60	28	6	4	13	3	25,3	16,5