

Ürün açıklaması/Ürün resimleri



Açıklama

Malzeme:

Gövde: Islah çeliği.

Model:

Gövde: Temperlenmiş ve perdahlı.
Dayanma yüzeyleri: Sertleştirilmiş.

Bilgi:

Dayanak pimleri, işlenmemiş ve işlenmiş iş parçalarını desteklemek için kullanılır. Bunun yanı sıra düzenek ve alet yapımında dayanaklar ve baskı parçaları olarak kullanılırlar.

D dişlisine setskurlar veya pimli civatalar vidalanabilir ve yapıştırılabilir. Böylelikle kolaylıkla dıştan dişlisi olan bir destek elde edilir.

Çizim bilgisi:

Form A: Düz yüzey

Form B: Küre yüzey

Form C: Tırtıllı yüzey

Çizimler

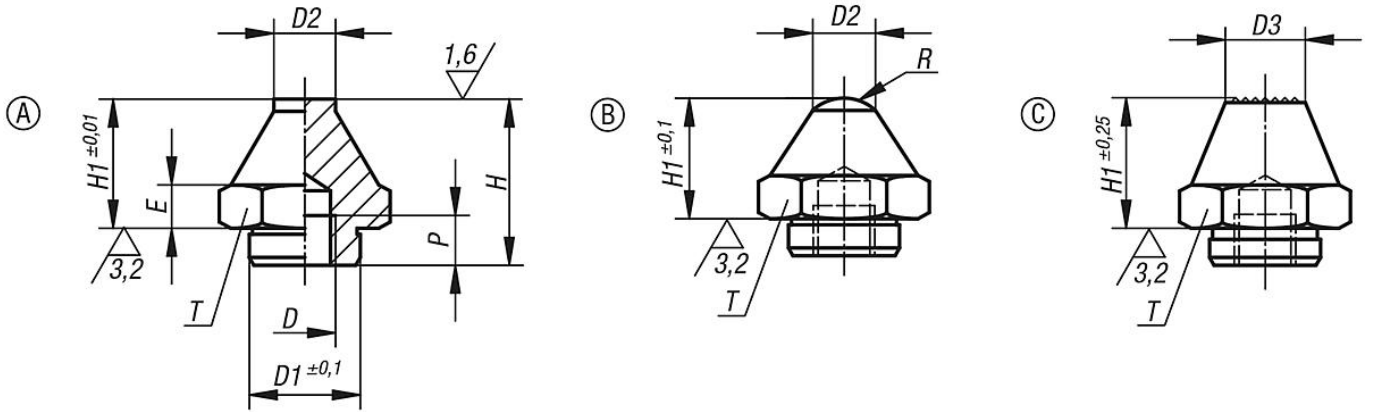

Ürünlere genel bakış

Sipariş numarası	Form	D	D1	D2	D3	E	H	H1	P	R	T
02029-106012	A	M6	11,9	7	-	4	16,5	12,5	6	-	17
02029-106025	A	M6	11,9	7	-	4	29	25	6	-	17
02029-110020	A	M10	17,8	10	-	7	25	20	10	-	24
02029-110040	A	M10	17,8	10	-	7	46	40	10	-	24
02029-116030	A	M16	25,8	20	-	13	40	30	16	-	41
02029-116060	A	M16	25,8	20	-	13	70	60	16	-	41
02029-206012	B	M6	11,9	7	-	4	16,5	12,5	6	6	17
02029-206025	B	M6	11,9	7	-	4	29	25	6	6	17
02029-210020	B	M10	17,8	10	-	7	25	20	10	7,5	24
02029-210040	B	M10	17,8	10	-	7	46	40	10	7,5	24
02029-216030	B	M16	25,8	20	-	13	40	30	16	26	41
02029-216060	B	M16	25,8	20	-	13	70	60	16	26	41
02029-310020	C	M10	17,8	-	15	7	25	20	10	-	24
02029-310040	C	M10	17,8	-	10	7	46	40	10	-	24
02029-316030	C	M16	25,8	-	20	13	40	30	16	-	41
02029-316060	C	M16	25,8	-	20	13	70	60	16	-	41

Ürönlere genel bakış
