

Ürün açıklaması/Ürün resimleri



Açıklama

Malzeme:

GJL 300.

Model:

Referans yüzeyler: Hassas işlenmiş.

Gerdirme yüzeyleri 0,5 mm

ek ölçü ile hazırlanmıştır.

Bilgi:

Sıkıştırma küpleri, DIN 55201 uyarınca iş makineleri için paletlere ve JIS 6337-1980 uyarınca iş makineleri için paletlere uyumlu hale getirilmiştir.

Taşıma için halka civatalar teslim edilir. Bir kapak, sıkıştırma braketlerinin içi boş yerlerine talaşların dolmasını önler.

Çizimler

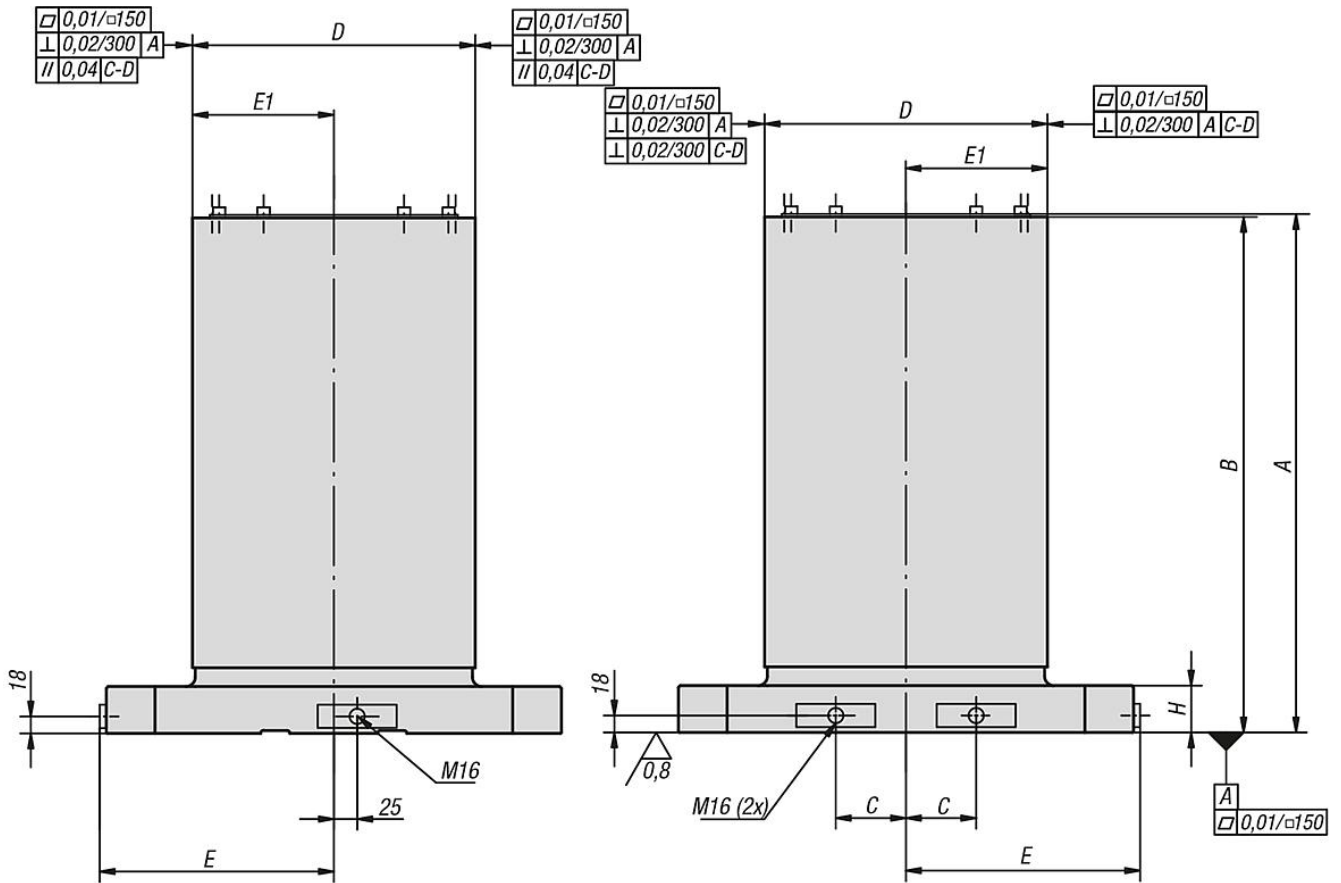

Çizimler

01850-0040251

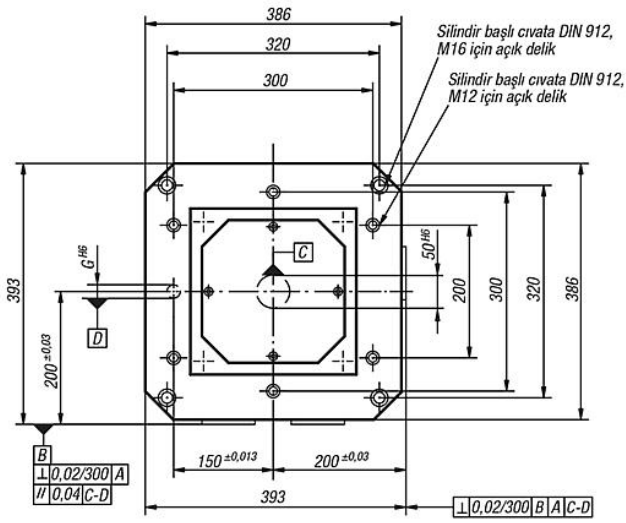
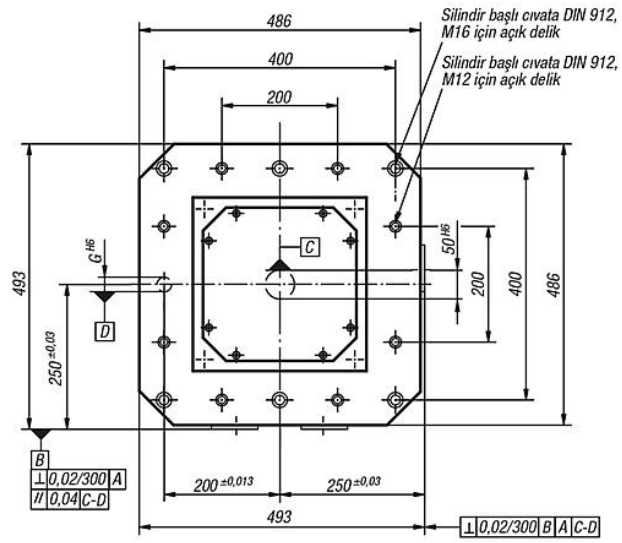
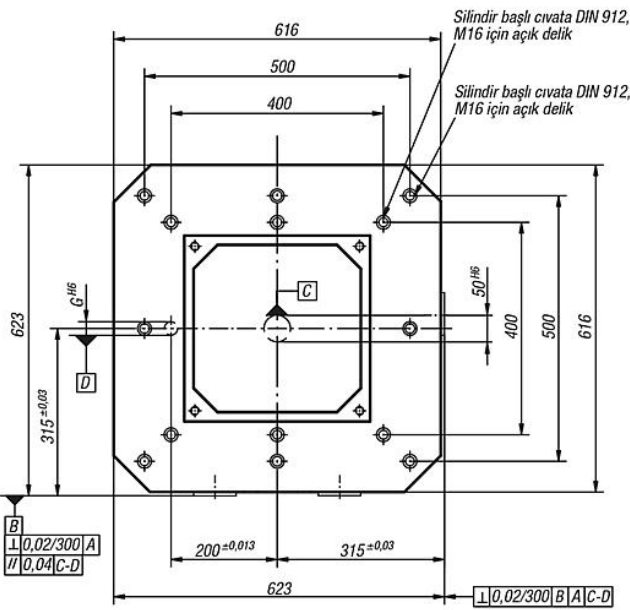
01850-005030
01850-005030101850-006335
01850-0063351

01850-008050

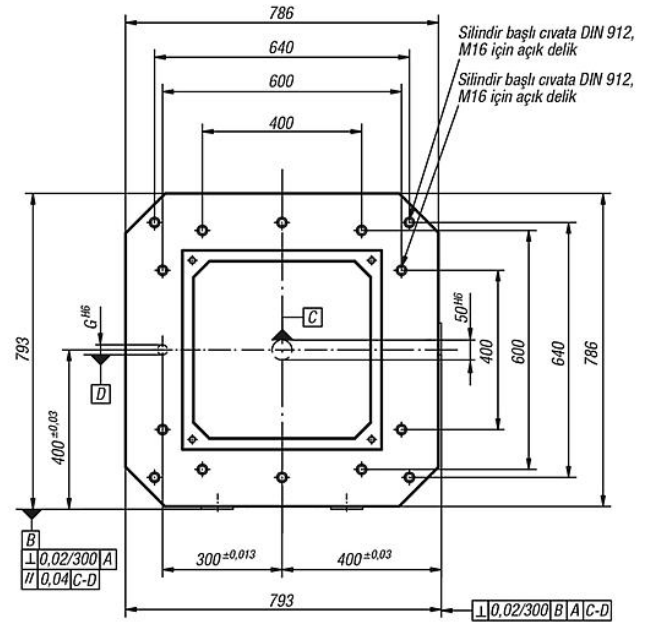

Ürnlere genel bakış

Sipariş numarası	A	B	C	D	E	E1	G	H
01850-005030	553	550	75	301 ±0,2	250	150,5 ±0,2	20	50
01850-006335	703	700	100	351 ±0,2	315	175,5 ±0,2	25	55
01850-008050	803	800	135	501 ±0,2	400	250,5 ±0,2	25	60
01850-0040251	553	550	55	251 ±0,2	200	125,5 ±0,2	20	50
01850-0050301	653	650	75	301 ±0,2	250	150,5 ±0,2	20	50
01850-0063351	803	800	100	351 ±0,2	315	175,5 ±0,2	25	55

Ürnlere genel bakış
