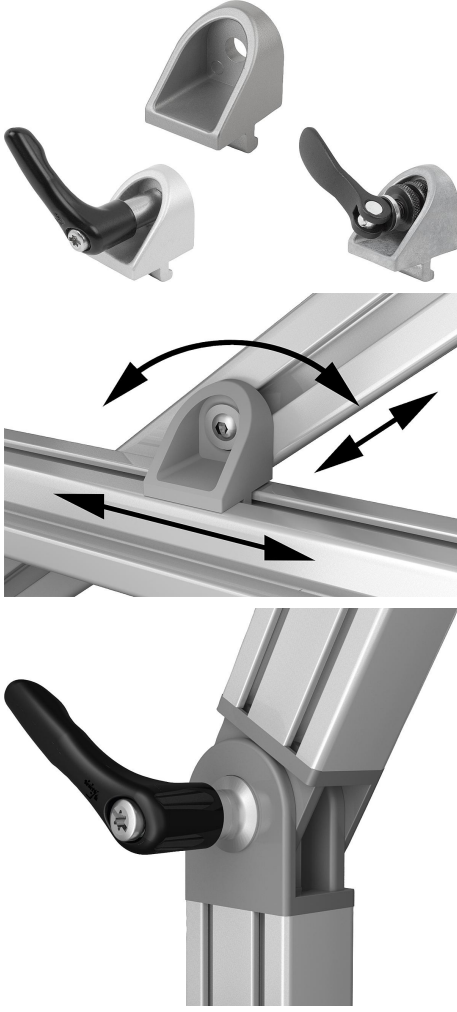

Ürün açıklaması/Ürün resimleri

**Açıklama****Malzeme:**

Sıkıştırma braketleri: çinko basınçlı döküm.

Tutamak kolu: çinko basınçlı döküm, DIN EN 12844. Çelik parçalar: paslanmaz çelik 1.4305.

Eksantrik kamlı kenetleme kolu: Alüminyum döküm. Ana gövde: Çelik.

Model:

Sıkıştırma braketleri: alüminyum renginde boyalı.

Tutamak kolu plastik kaplama. Kaplamasız paslanmaz çelik.

Yarıklı kanal: galvaniz kaplama.

Eksantrik kamlı kenetleme kolu: siyah toz boya kaplamalı, çelik parça: perdahlı.

Bilgi:

Sıkıştırma braketleri, yan yüzeyleri üzerinden temas eden ve herhangi bir açıda kesişen, aynı seriden olan iki profili bağlamak için uygundur.

Çıvatanın çözülmesiyle her iki sıkıştırma serbest kalır, böylece kanallar boyunca serbestçe döndürme ve kaydırma mümkündür.

Sıkıştırma braketleri, çoğu zaman çiftler halinde veya bir mafsal braketini ile birlikte kullanılır.

Çizimler

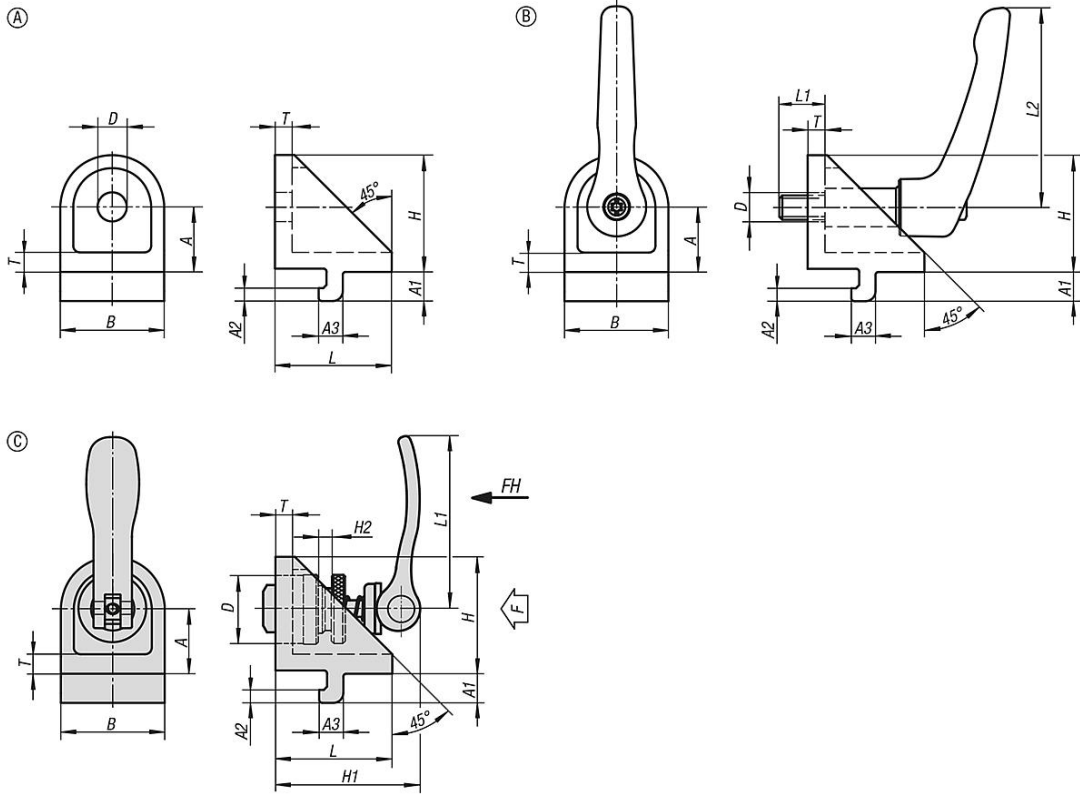

Ürünler genel bakış

Sipariş numarası	Tip	Kanal genişliği	Form	Tip	A	A1	A2	A3	B	D	D1	H	L	L1	L2	T
10265-06	I	6	A	-	15	6,3	3	5,7	24	7	-	27	27	-	-	5
10265-08	I	8	A	-	20	9	4	7,5	32	9	-	36	36	-	-	6
10265-0606	I	-	B	sıkıştırma kolu	15	6,3	3	5,7	24	7	M6	27	27	13	40	5
10265-0808	I	-	B	sıkıştırma kolu	20	9	4	7,5	32	9	M8	36	36	18	65	6
10265-0615	I	6	C	eksantrik kamlı-germe modülü	15	6,3	3	5,7	24	15	-	27	27	36,2	-	5
10265-0820	I	8	C	eksantrik kamlı-germe modülü	20	9	4	7,5	32	20	-	36	36	52,3	-	6